

# 디지털 산업과 기업 생태계의 新 풍경

2018. 10. 05.

김준연 박사 [기술혁신]  
SW정책연구소 산업제도연구실장

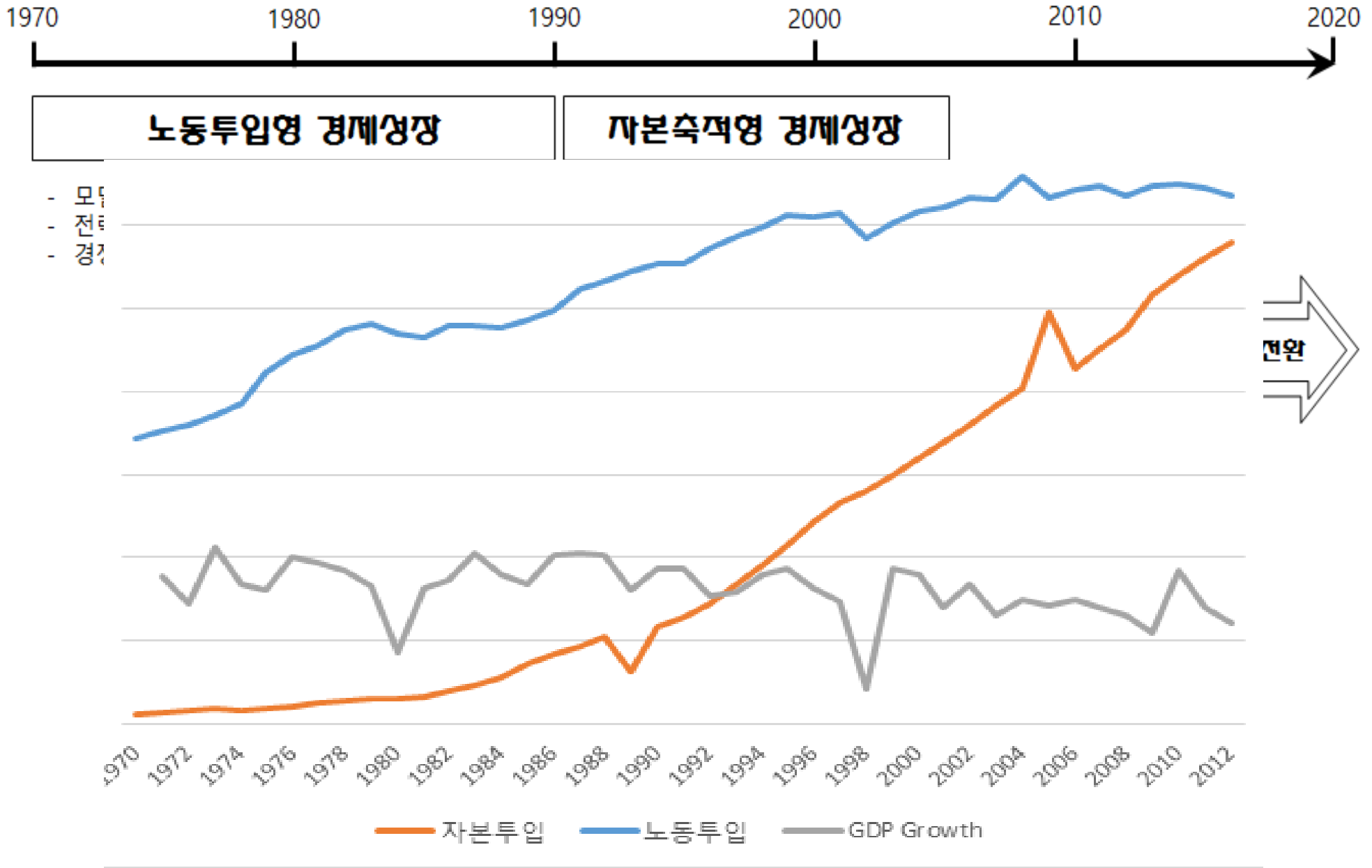



# Productivity Paradox

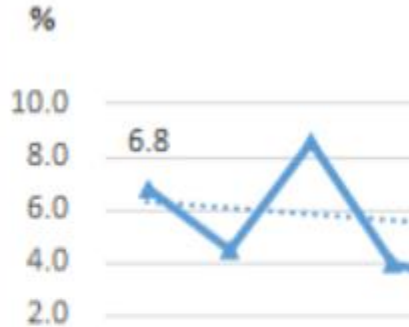

OECD 주요국 시간당 노동생산성 현황  
※2017년 기준 (단위: 달러)

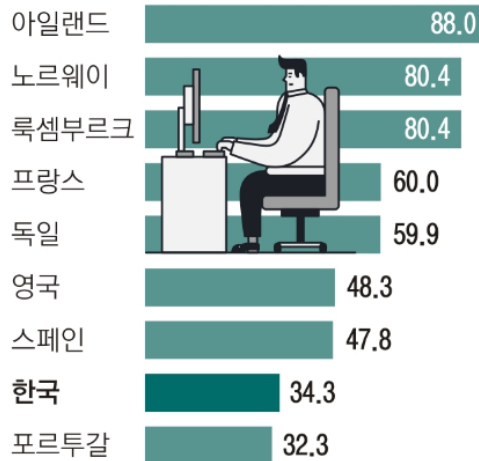

(자료: 경제협력개발기구(OECD))

## 생산성 제고 절실한 한국 기업

### 한국의 생산성 여전히 낮지만

- ▶ 노동생산성은 미국의 절반(49.3%) 수준 고용 많은 서비스업은 생산성 더 떨어져
- ▶ 자동차 등에선 해마다 노사 분규 반복 현대차 올해 파업 생산 차질 2조7310억원

### 주요국 노동생산성 비교

단위:점, 미국을 100점으로 했을 때

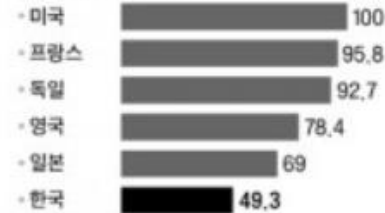

### 서비스 산업에선 더 뒤쳐져

단위:점, 미국을 100점으로 했을 때

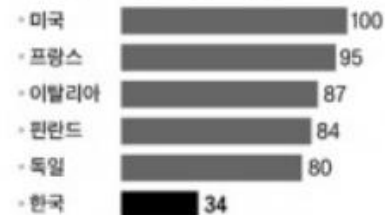

### 기업 부담은 점점 증가 추세

- ▶ 정년 연장 2017년까지 단계적으로 60세 의무화
- ▶ 근로시간 단축 주당 68시간→52시간 단축 법안 국회 계류

### 기업체 정년 분포

단위:%, 평균 정년은 58.05세

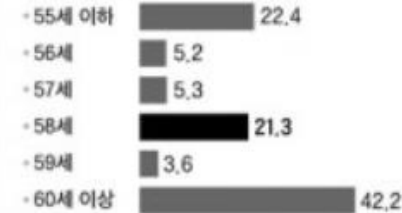

### 주요국 연간 근로시간

단위:시간

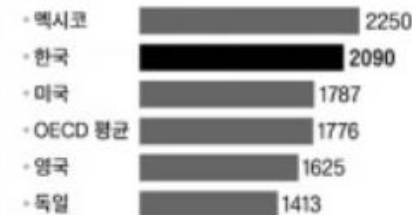

### 연구개발 확대, 합리적 노사관계 절실

- ▶ R&D 성과를 바탕으로 한 생산성 향상 대기업은 성과 연동, 중기는 규모 확대 필요
- ▶ 창조·혁신형 사업을 통한 시장 선도 단순 제조업 노동 생산성 향상으로는 한계

### 전자예만 치우친 연구개발

단위:달러

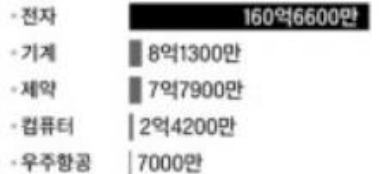

### 성장하는 만큼 일자리 안 생겨

고용탄력성, 숫자 끝수쪽 성장·고용 연관성 커

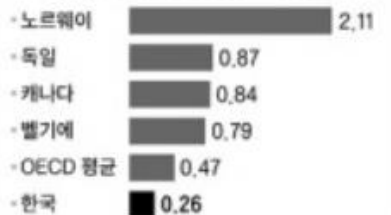

자료:OECD·산업연구원·노동연구원·한국과학기술기획평가원·삼성경제연구소·한국경제연구원

# SW Productivity Paradox

SW는 노동생산성 증가에 큰 기여를 하고 있으며 전체 노동생산성 증가에 약 5%를 차지하고 있음

→ 현재 우리나라가 겪고 있는 낮은 노동생산성과 저성장 국면을 타개할 해답은 SW

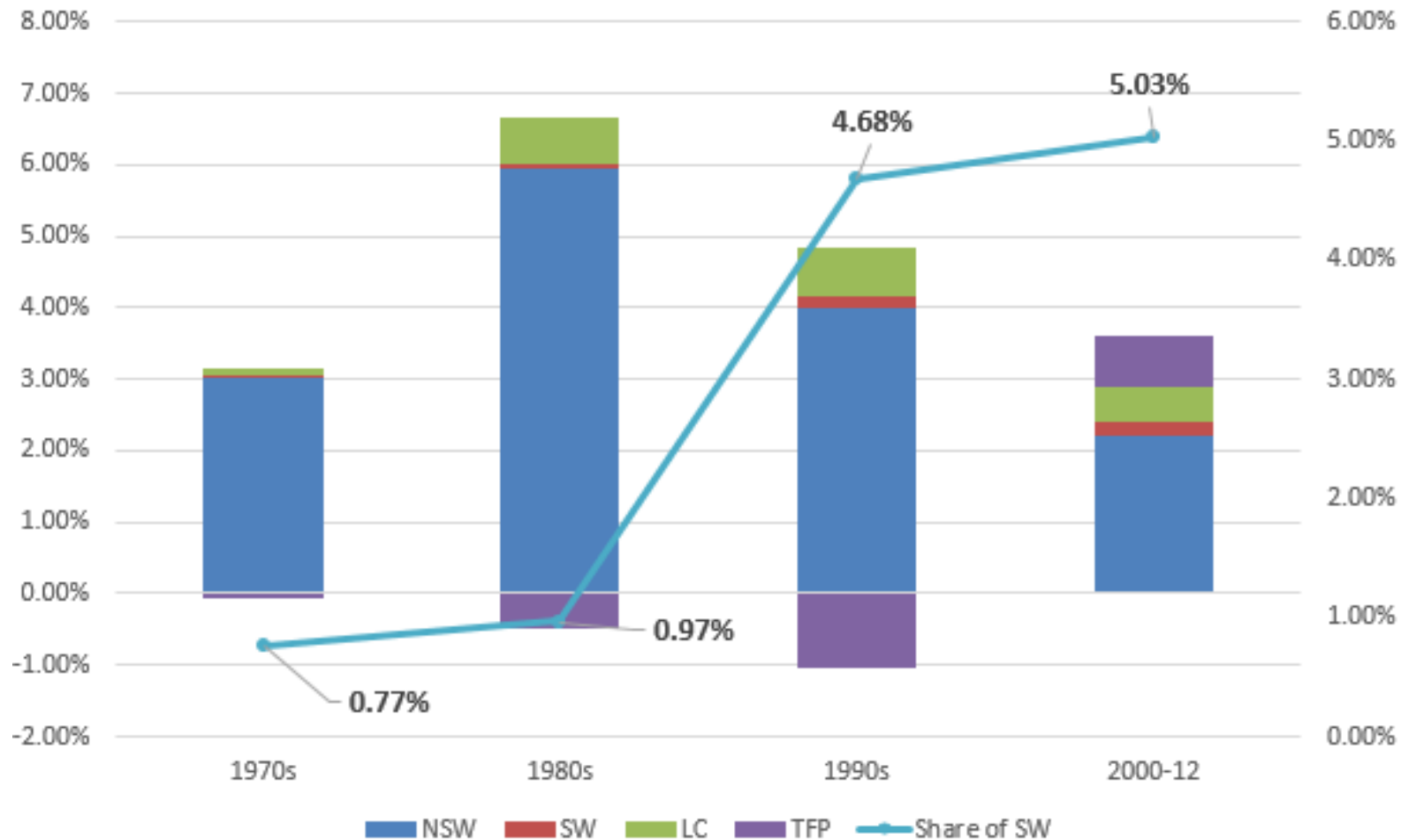

# SW Productivity Paradox

SW가 자본재에서 차지하는 비중은 지속적으로 증가 (2.24% → 7.49%, 품질보정)

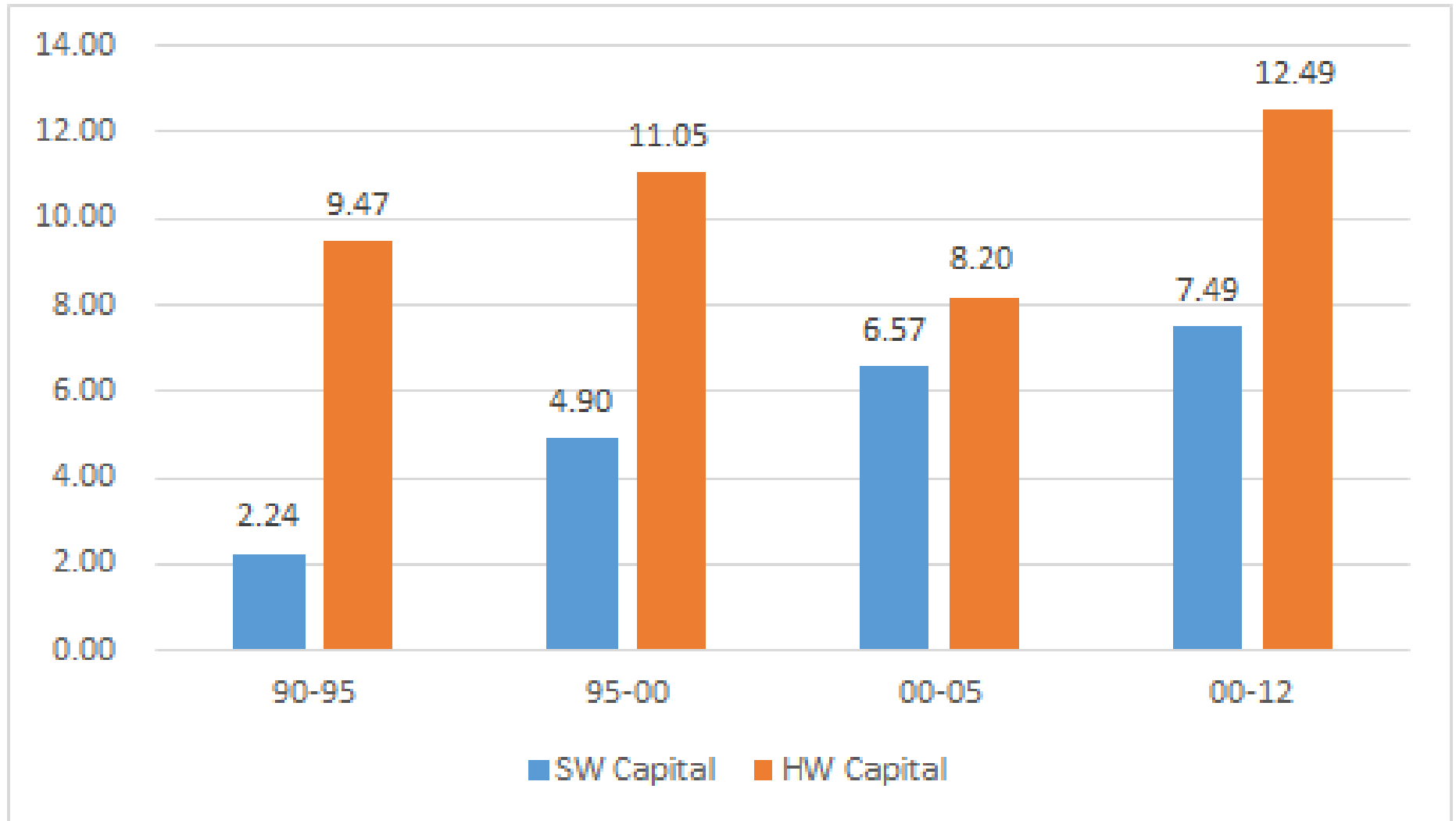

# AI Economics & Productivity Paradox

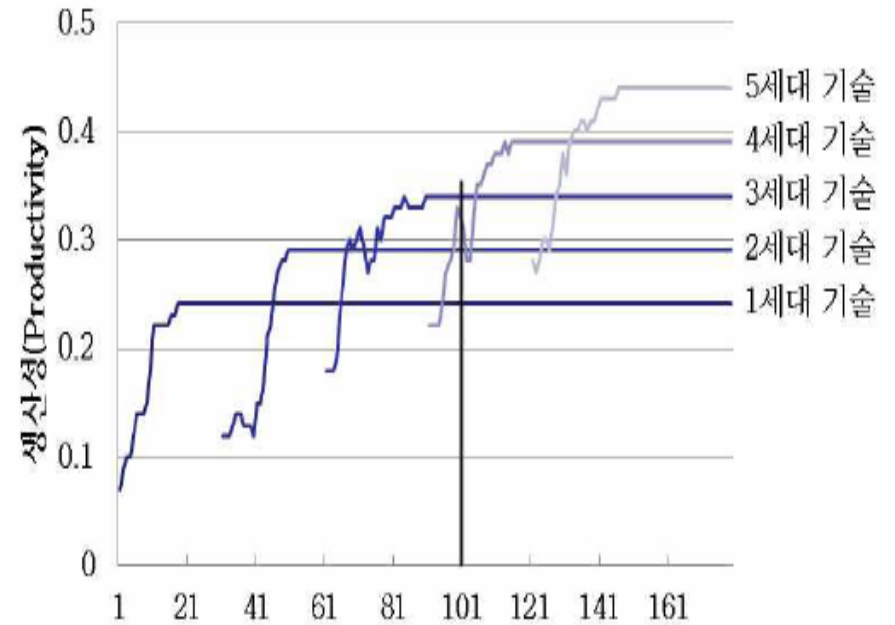
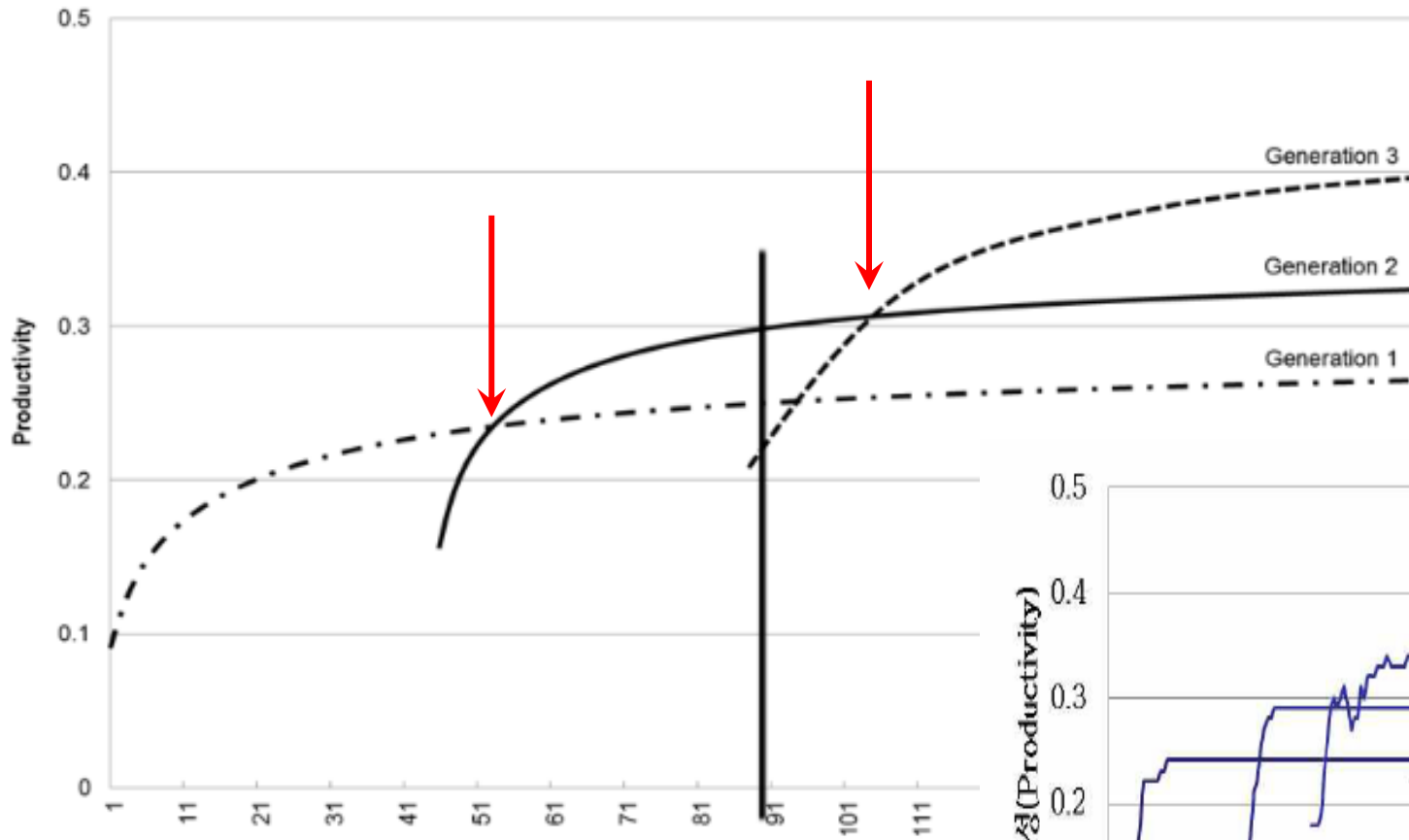

---

디지털이 만드는  
산업과 기업의 新 풍경 1

<Task based Economy>

# 가치사슬의 해체 : Unbundling(economies of un-scale)

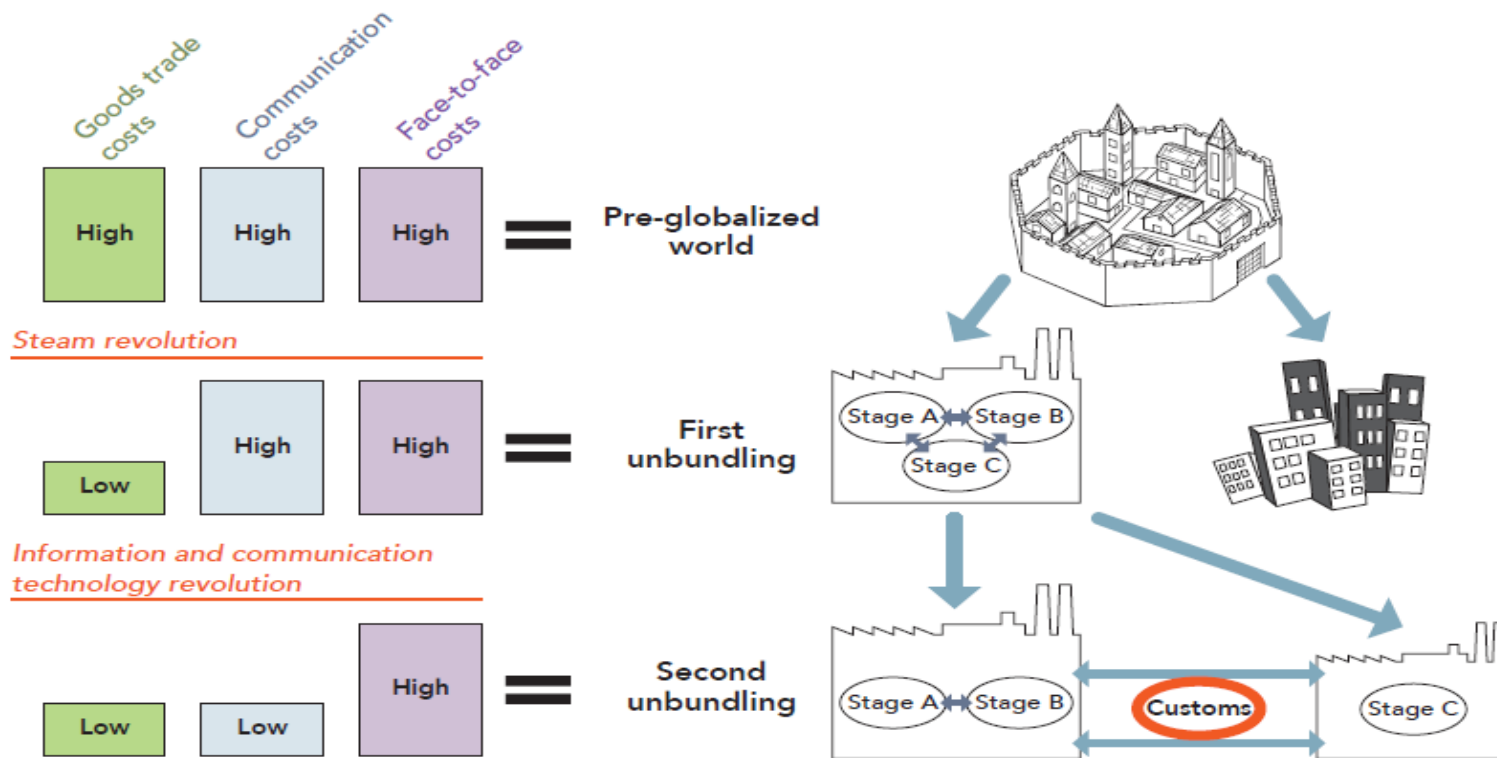

## 4IR & Digital Transformation

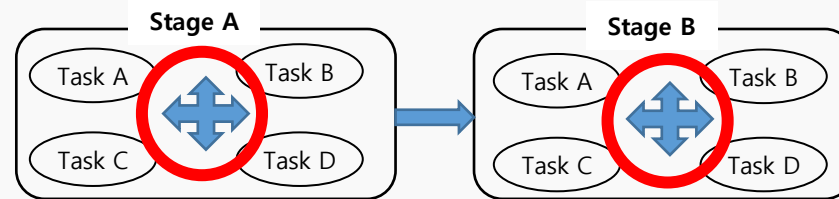
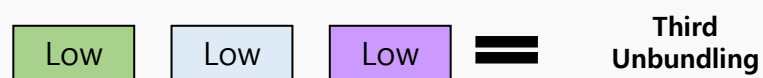

Baldwin, R. 2006. *Globalisation: The Great Unbundling(s)*. Helsinki: Economic Council of Finland.

———. 2013. "Global Supply Chains: Why They Emerged, Why They Matter, and Where They Are Going." In *Global Value Chains in a Changing World*, World Trade Organization.



# 디지털 新 풍경 1 : Task based Economy



## VRONG Prime

기존에 없던 전국 단위의 라스트 마일 물류망을 활용한 차별화된 배송 경쟁력으로 물류산업의 혁신을 이끄는 프리미엄 배송 서비스



## VRONG fresh

이륜차 중심의 라스트 마일 물류망과 서울/수도권 약 100여개 스테이션의 냉장/냉동고를 활용해 HMR식품, 냉장식품, 신선식품 배송에 특화된 실시간·당일 Cold Chain 위탁배송 서비스



## VRONG TMS

물류 운영에 사용되는 시간과 비용을 최적화해 합리적인 물류 운영계획을 수립하고 자동화 배차 기능을 통해 물류 업무의 효율성을 극대화하는 통합 물류관리 솔루션



## VRONG Collection

고객에게는 유용한 배달 정보를 전달하고 상점주에게는 프리미엄 오프라인 광고 플랫폼을 제공하는 프리미엄



|         |  |
|---------|--|
| 서비스 예정* |  |
| 서비스 진행중 |  |

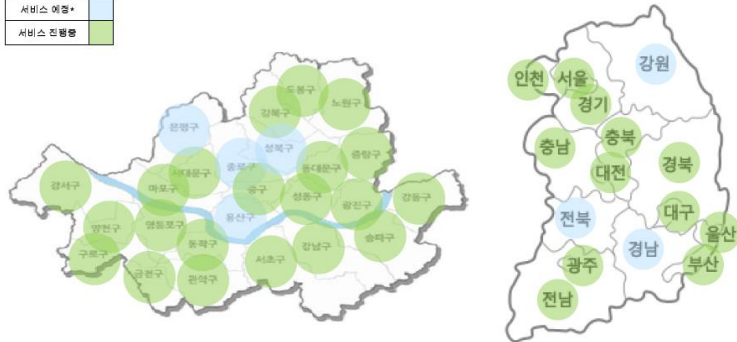

### 외부 물류 인프라 통합관리 기능



일관된 인터페이스로 물류 전 과정에 대한 트래킹 가능



외부 물류 인프라의 통합관제를 통한 변수 예측 및 선제적 대응



외부 물류 인프라에 대한 보다 광범위한 컨트롤 가능



구매부터 배송까지 종합적인 분석을 통한 고객 서비스 품질 향상

### 간편한 VRONG TMS 적용 과정



01 VRONG TMS와 시스템 연동



02 물류업체 기사에게 부릉 기사앱 설치



03 부릉 관제 웹을 통해 주문과 기사 관제 및 트래킹

# 디지털 新 풍경 1 : Task based Economy

## 시간대별 딜리버리 주문 분포도

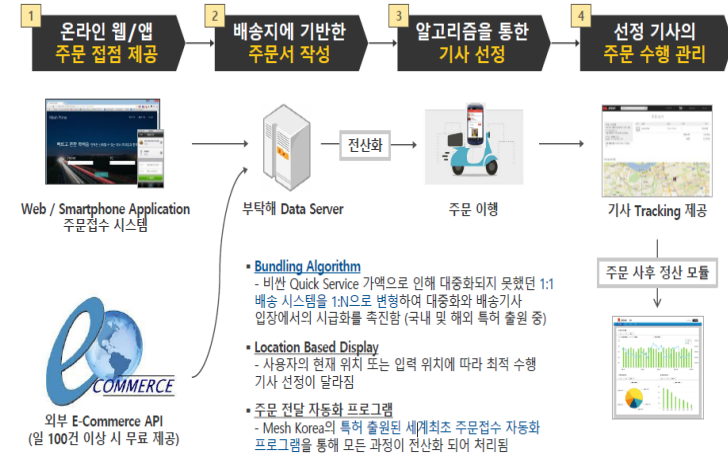
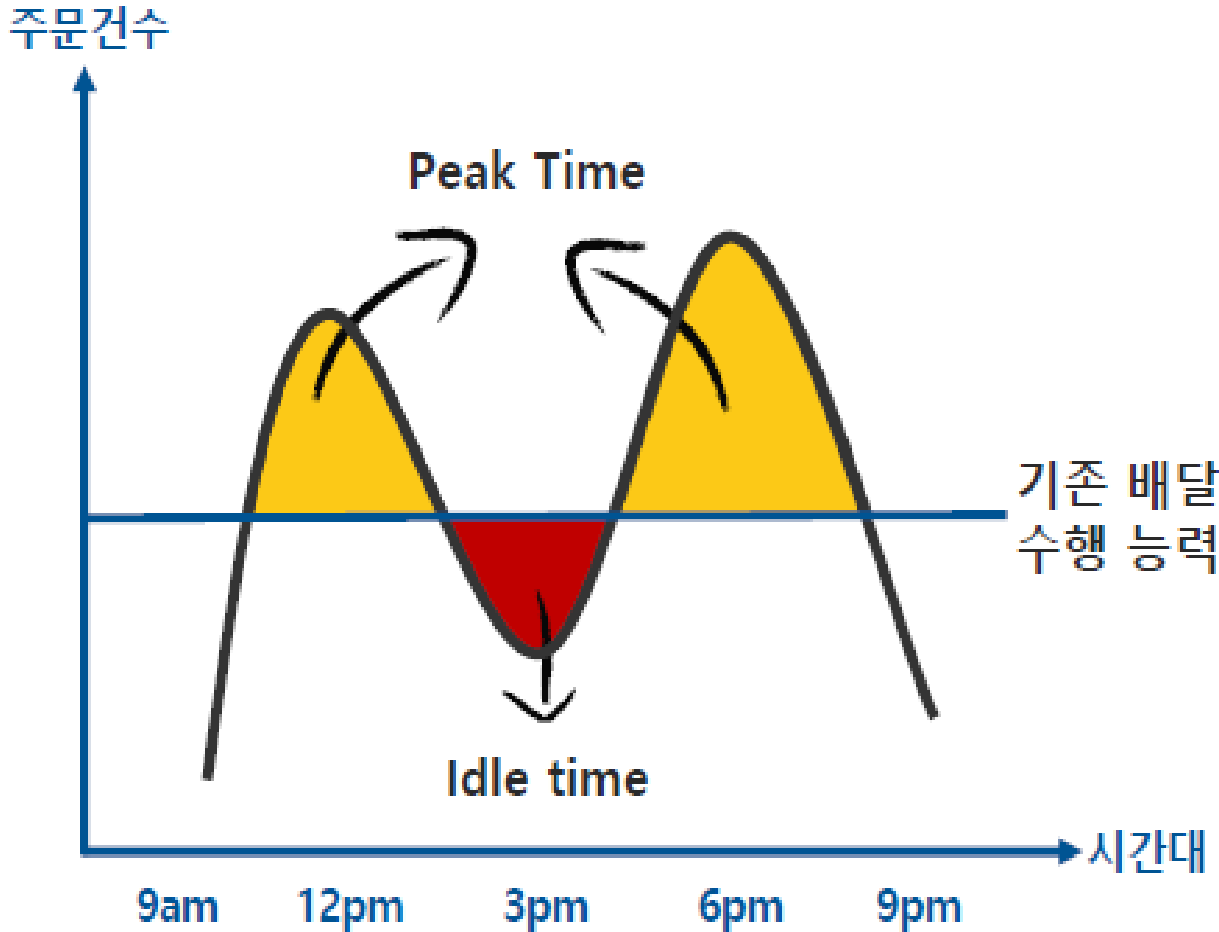

# 가치사슬의 해체 : Unbundling(economies of un-scale)

## Startups That Are Unbundling The Hotel Unbundling Insurance Industry



Created by  
**CBINS**  
www.cbinsights.com

- Hotel Booking
- ByHours.com
  - Hotlog
  - OrUnd
  - Top 10 Your hotel search
  - SPLENDIA
  - HOTELQUI
  - hipmunk

- Stayzilla

www.chinath



---

디지털이 만드는  
산업과 기업의 新 풍경 2

<Value Constellation>



# 디지털 新 풍경 2 : Value Constellation



## Value creation in traditional value chains

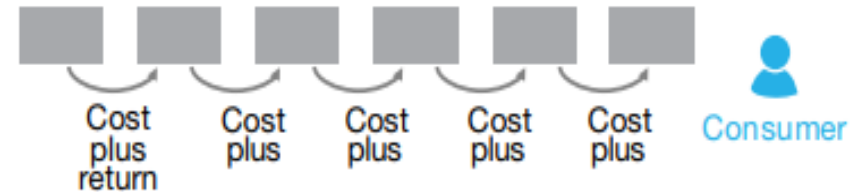

Total value = total costs + total returns

## Ecosystems will emerge: Retail example

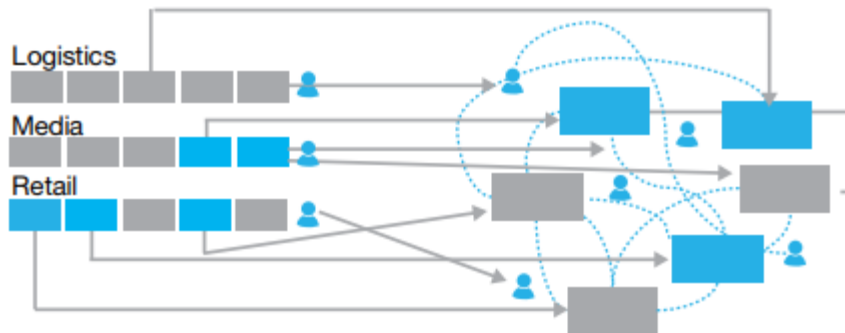

Source: IBM Institute for Business Value analysis.

Figure 6: Illustrative retail industry example of forming new ecosystems.

## Value creation in ecosystems



Total value = willingness to pay to participate in the ecosystem

# 디지털 新 풍경 2 : Value Constellation

13  
Oct  
2017

## THE VALUE CONSTELLATION MODEL APPLIED TO THE DIGITAL MARKET

By Vins / 13 Oct 2017 / 0 / Digital Economics / No tags

Permalink / 0

As long as 20 years ago the image of a **constellation** was being employed to describe value captured from a network of multiple points and not necessarily along a sequenced or linear “**value chain**.” It was in the **digital market**, explicitly built on webs of interaction, that the idea of **value constellations** took hold in business-model design.

### Value Constellation, Not Value Chain

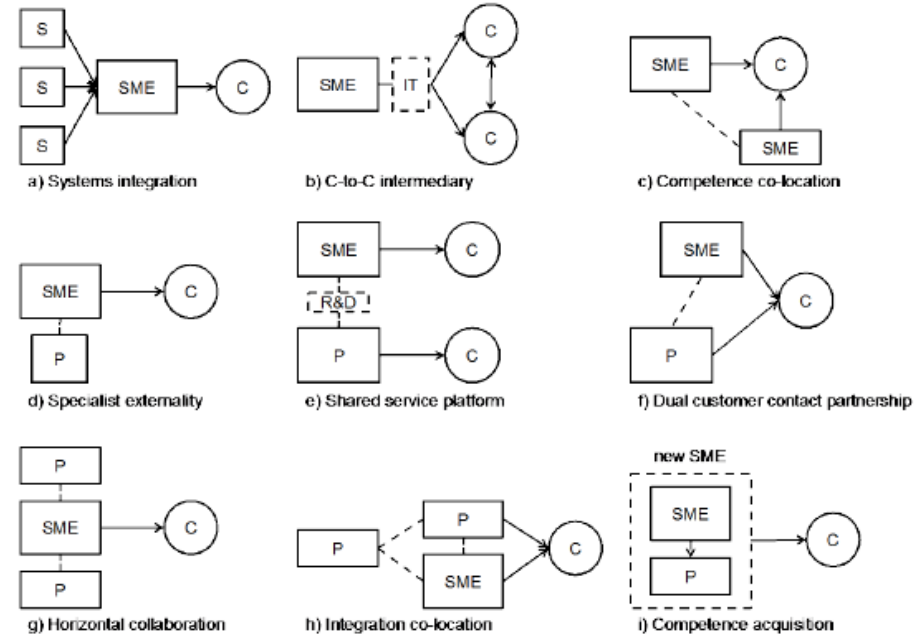
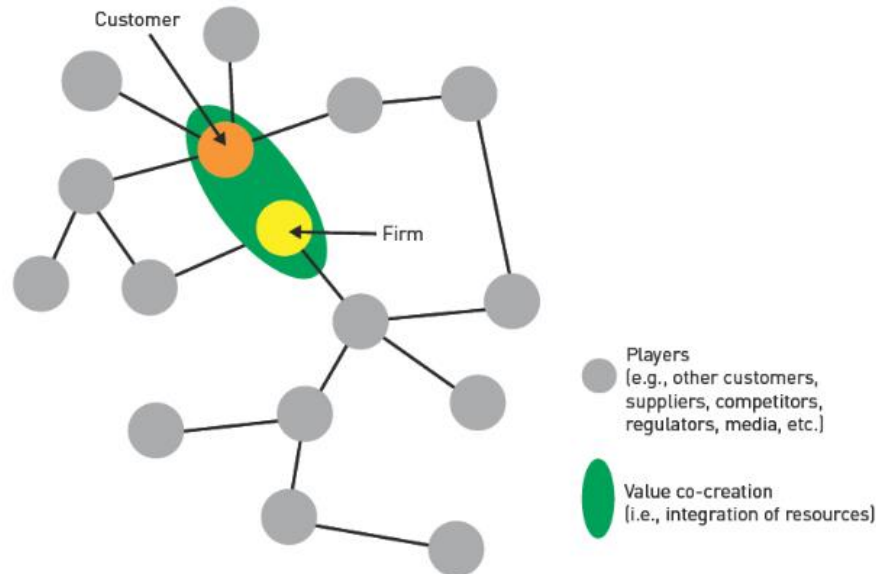

Legend: SME = Small- and medium-sized enterprise, S = Supplier, C = Customer, P = Partner

Figure 1. Value constellations for service provision.

# 디지털 新 풍경 2 : Value Constellation

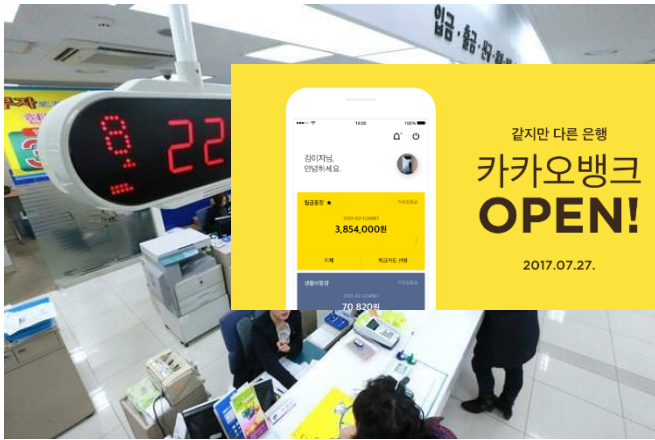

amazon echo

Always ready, connected, and fast. Just ask.



amazon YONHAP NEWS

HNT 하나투어 모두투어

노랑중선 LOTTE JB 인터파크 투어

온라인투어 여행박사 참좋은여행

redcap 투어 TOUR 2000 한진관광

회원 가입 및 로그인 테마가 있는 여행



---

디지털이 만드는  
산업과 기업의 新 풍경 3

<Economics of residual>



# 디지털 新 풍경 3 : Economics of residual (자원)

버려지는 원단을 활용하여 봉제하는 기술!!!

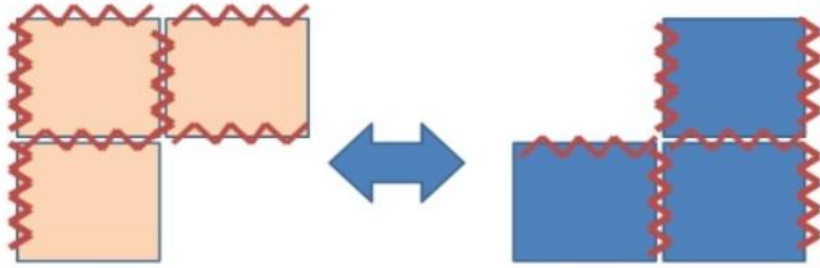

김 대표가 개발한 'ㄱ, ㄴ' 봉제 기술. ㄱ 블록과 ㄴ 블록 모양으로 원단을 봉제하면 트임 없이 자연스럽게 옷을 봉제할 수 있다. 게임 테트리스에서 'ㄱ'과 'ㄴ' 모양 블록이 짜임새 있게 결합하는데에서 아이디어가 나왔다. 색상이 달라도 염색 가공을 할 경우 한가지의 색상과 문양의 원단으로 만들 수 있다/SYJ제공



(주)에스아이제이는 동대문 봉제제조업을 기반으로 동대문 의류 도매상가 및 온오프라인 매장으로 의류 납품을 하고 있는 여성의류 토털 제조업체입니다.

2014년 4월에 창업한 국내 의류회사, 'SYJ' 역시 역발상으로 성공의 가도를 달리고 있다. 이 회사는 온라인 의류업계 신화로 불리는 '스타일 난다'를 가파르게 추격하는 업계의 '신인왕' 같은 존재다. 창업 첫해 매출 36억원, 영업이익 1억9000만원을 기록했고 지난해에는 매출 45억원, 영업이익 11억원을 달성했다. 올해는 매출 164억원, 영업이익 31억원 목표를 무리 없이 달성할 것으로 전망된다.

SYJ의 매출의 90%는 맨투맨 티셔츠에서 나온다. 옷을 생산해 11번가, 지마켓, CJ 등 국내 주요 온라인 쇼핑몰과 동대문 도매시장에 납품한다. 최근엔 자체 쇼핑몰을 열기도 했다. 치열한 경쟁이 벌어지는 의류업계 판매전쟁에서 승리한 비밀은 '자투리 원단'이다. 봉제공장들이 내다 버리는 자투리 원단을 이용해 옷을 만  
| 원가를 40% 이상 줄였다. 새 원단으로 맨투맨 티셔츠를 만들면 원가가 1~3000원이 들지만, 자투리 원단으로 만들면 1500원이 든다.

|모직, LG패션 같은 곳에서 쓰다 남은 3년이 지난 원단이 5톤 규모 화물차로 30대 나온다. 이들은 돈을 주고 폐기물을 처리하는데, SYJ 김소영 대표는 이들 낡아가 원단을 버리지 말고 팔라고 제안했다. 원단을 무료로 주거나, 새 원단의 10% 가격에 대량 매입했는데 누이 좋고 매부 좋은 전략이다.



## 스타일난다, 로레알에 매각...김소희 대표 소유 빌딩 3채 가치가 무려

한국경제 | 2018.04.10. | 네이버뉴스 | [🔗](#)

스타일난다, 로레알에 매각...4000억 규모 스타일난다, 로레알에 매각. 김소희 대표의류 전문 온라인 쇼핑몰 스타일난다가 세계 최대 화장품 회사인 프랑스 로레알그룹에 매각되는 가운데, 김소희 스타일난다 대표가...

- ▶ 스타일난다 로레알에 매각, 김소희... 헤럴드경제 | 2018.04.10. | 네이버뉴스
- ▶ 스타일난다 로레알에 매각, 김소희... 베타뉴스 | 2018.04.10.
- ▶ 김소희 대표 스타일난다, 로레알 품... 헤럴드경제 | 2018.04.10. | 네이버뉴스
- ▶ 스타일난다, 로레알에 매각...13년... 스포츠Q | 2018.04.10.

# 디지털 新 풍경 3 : Economics of residual (공간)

우리는 팝업스!  
등록된 공간에서 다양한 브랜드와

## CONTACT



①

건물 공간 등록하기 →

BRAND

공간 찾아보기 →

건물주 유희공간/공실 활용 위한 공간등록  
브랜드 판매 및 홍보 공간 찾기

swe  
ADD VAL

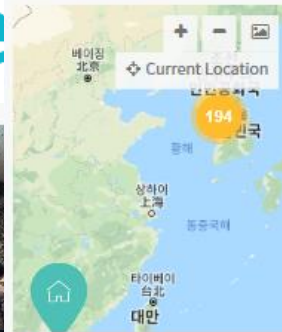

검색 결과 필터링

이벤트 타입



이용료/일



필요 면적

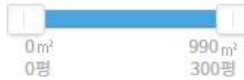

도움이 필요하세요?  
FAQ

해외  
스센  
2018.



Ziaja  
2018.

지역을 선택해주세요.

SEARCH

최신순



한샘상암 사옥(수수료 BASE)

상암 / 21 ㎡ (6 평)  
Event, Exhibit, Store, Unique



수송동 G타워 유희공간(수수료 BASE)

광화문 / 8 ㎡ (2 평)  
Event, Exhibit, Store, Unique



서대문 정동빌딩 공실 (사용료 협의)

서대문 / 175.98 ㎡ (53 평)  
Event, Exhibit, F&B, Store, Unique



판교 알파돔타워 연결통행로(수수료...)

분당 / 892.56 ㎡ (270 평)  
Event, Exhibit, F&B, Store, Unique



삼성동 골든타워 유희공간(수수료 B...)

강남 / 6.6 ㎡ (2 평)  
Event, Exhibit, Store, Unique



판교 알파돔타워4 실내 유희공간(수...)

분당 / 49.58 ㎡ (15 평)  
Event, Exhibit, Store, Unique



판교 알파돔타워4 실외 유희공간(사...)

분당 / 1322.32 ㎡ (401 평)  
Event, Exhibit, Store, Unique



판교 알파돔타워4 공실 공간(사용료...)

분당 / 1170.25 ㎡ (355 평)  
Event, Exhibit, F&B, Store, Unique



명동 눈스퀘어(수수료 BASE)

명동 / 10 ㎡ (3 평)  
Event, Exhibit, F&B, Store, Unique

# 디지털 新 풍경 3 : Economics of residual (시간)

## 카바조 추천 서비스

더 안전하고 저렴한 구매를 위해 카바조가 다양한 서비스를 추천해드립니다.



### 계약서 작성 동행 서비스

계약서 작성 시 주의할점 및 작성 도움, 성능기록부 확인 및 차량과 비교 점검을 도와드리는 서비스입니다.

차량 미 구입 시, 100% 환불



### 자동차보험 가격 비교 서비스

설계사가 없는 다이렉트 보험 가격비교를 통해 동일한 보험상품을 저렴하게 가입하실 수 있습니다.



### 자동차 금융 상담 서비스

딜러가 추천하는 고금리 상품이 아닌 KEB하나은행(1금융권)과 삼성카드의 다이렉트 오토론 상품을 상담받아 보세요.



### 중고차 구입 후 정비 서비스

엄선된 전국 20개의 정비소와 제휴하여 중고차량의 엔진오일 플러싱, 흡배기 클리닝, DPF 클리닝, 에어컨 에바클리닝 등 서비스를 제공하니

카바조 점검항목  
130가지의 점검 항목

카바조 점검항목

130가지의 세밀한 점검 기준

Part1. 기본점검

자동차 등록증  
성능/상태점검기록부  
보험이력  
주행거리

신차동행/수입차  
폭스바겐 티구안 올스페이스 신차검수 후기

신차동행/수입차  
포드익스플로러 2.3 에코부스트 신차검수 후기

["차알못도 OK"...차구매 동행 서비스 카바조 체험기](#)  
ZDNet Korea | 2018.05.08. | [네이버뉴스](#) | [🔗](#)

(사진=카바조) 중고차 구매를 결심하게 된 이유 중엔 카바조 서비스도 있었다. 카바조는 차량 상태를 정확히 진단할 수 없는 소비자들을 위해 정비사가 차량 구매 시 동행해 도움을 주는 O2O(Online to Offline) 플랫폼이다....

[\(스타트업코리아\)카바조 유태량 대표](#) 뉴스토마토 | 2017.09.25. | [🔗](#)

스타트업 코리아 진행: 김수경 앵커 출연: 유태량 대표(카바조) ▶기업을 대표할만한 한 줄: 중고차 구매 동행 서비스 '카바조' 25일 방송된 스타트업코리아에서는 카바조 유태량 대표를 만났다. '유 대표는...

["차 살 때 '호갱' 되기 싶다면 카바조"](#) ZDNet Korea | 2017.08.13. | [네이버뉴스](#) | [🔗](#)

정비사 연결 서비스 '카바조'를 창업한 유태량 대표 말에 따르면 A씨, B씨 모두 방심해선 안 된다. 둘 모두... 유태량 카바조 대표, 새 차를 구매하는 B씨도 마찬가지다. 수입차의 경우 선적이나 이동 과정에서 발생한...

[\[스타트업 맞수열전\] 사진 찍어 자동차 수리업체 연결...카바조 vs 중고차 구매 동...](#)  
이투데이 | 2017.07.31. | [🔗](#)

이투데이=조성준 기자 | 카약.앱 통해 인근 수리업체 연결...카바조, 정비사들이 130가지 체크리스트 점검... <중고차 구매 동행 서비스 '카바조' = 카바조는 중고차 구매 시 차량 정비사를 연결해 동행할 수 있는...

[\[e기연\] "중고차 구매 시 후 봐드립니다"...카바조](#)  
이데일리 | 2017.03.06. | [네이버뉴스](#) | [🔗](#)

스타트업 '카바조' - 중고차 허위 매물 우려 시 도움 받을 수 있어 - 생활 속 아이디어를 비즈니스화 사례 생활 속 불편함에서도 스타트업 창업 아이템은 나온다. 자동차 정비사 동행 서비스 스타트업 '카바조'도 중고차...



# 내용 요약 및 이슈

- SW는 경제 성장에 핵심 요소로 등장, 그러나 자본 심화와 노동소득 불평등 심화 등의 역기능도 있어 이에 대한 우리 사회적 합의와 치유 메커니즘 마련 필요

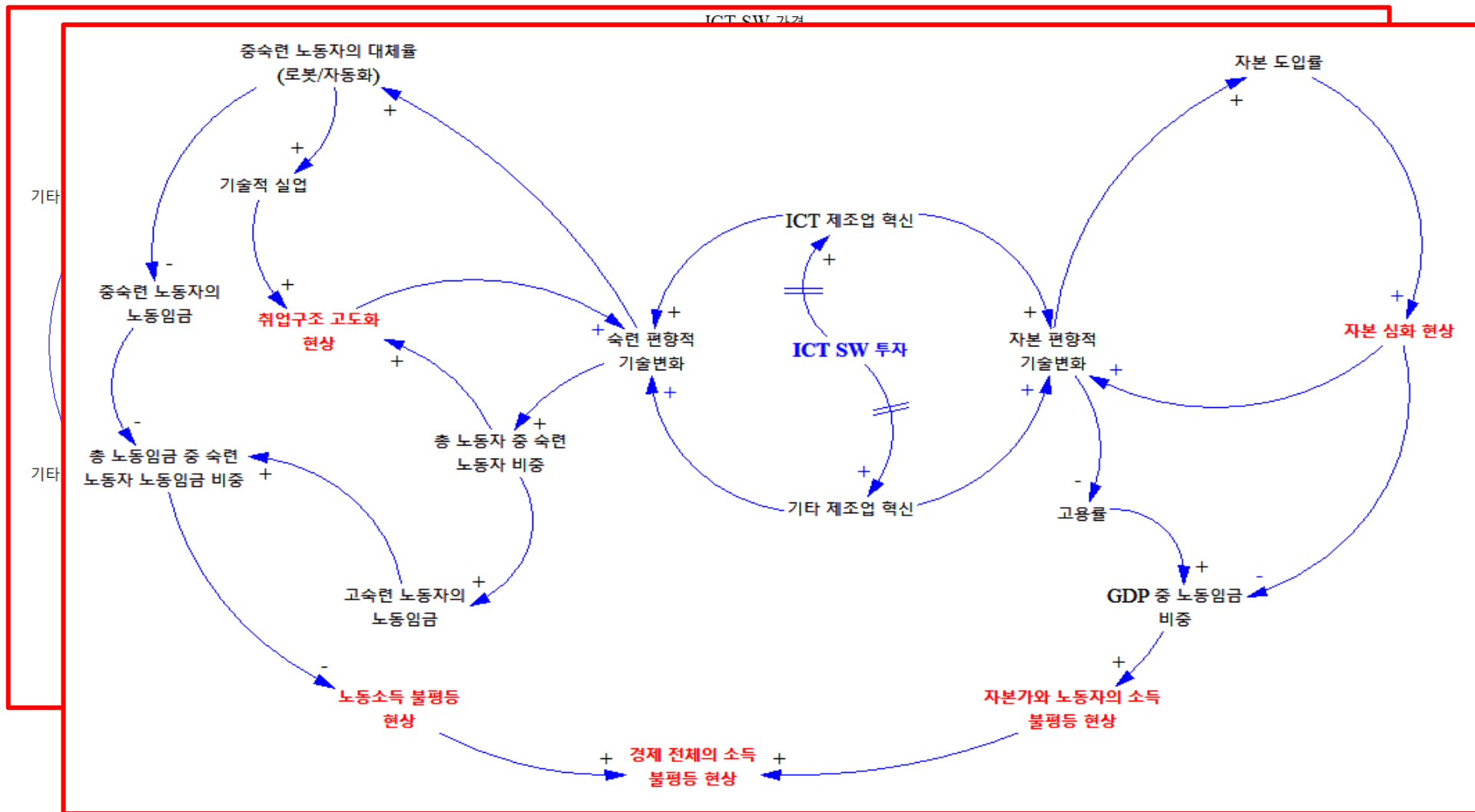

# 내용 요약 및 이슈

---

- 새로운 고용 관계와 복지체계 필요

- 과업 경제 → 과업 수당 대가산정에 대한 분쟁 예방, 사회적 합의 필요

- CSR, 사회적 복지의 방향

- ✓ CSR → 비용복지가 아니고 감정복지(과업 스트레스 증가 → 사회문제)

- ✓ 최소생계비 → 최소생계과업(?)

- \* 최저 생계비가 노동의욕 감소(스위스) vs. 노동의욕 증가 (캐나다)

---

**감사합니다**